

Irena Juozeliūnienė, Laura Kanapienienė

Šeimos žemėlapių metodas

Santrauka. Straipsnyje pristatomas analitinis autorių požiūris į psichologijos/sociologijos sandūroje sukurtą Šeimos žemėlapių metodą; nurodoma jo vieta kokybinių socialinių tyrimų metodologijoje; aptariamos metodo ištakos bei duomenų rinkimo procedūros. Parodoma, kad taikant Šeimos žemėlapių metodą vadovaujamosi simbolinio interakcionizmo įkūnytais metodologiniais principais, duomenų rinkimo ir interpretavimo procedūrose pasitelkiama atvira šeimos samprata bei diadine šeimų tyrimo samprata.

Duomenų rinkimas apima tris pakopas: šeimos narių sąrašą, žemėlapių bei giluminių interviu. Šeimos žemėlapių metodas metodologinio požiūrio ir triapakės struktūros deka kokybinių tyrimų gausoje išsiskiria keliais ypatumais: tiriamojo apibūdinimų vizualizacija, trianguliacija, verbalinės ir neverbalinės informacijos derinimu, tiriamojo įveiklinimu. Pateikiami empirinių tyrimų pavyzdžiai liudija apie metodo galimybes, atliepiančias šiuolaikinį žinojimą ir integruojančias inovacines sociologinio tyrimo strategijas. Aptariami metodo keliami specifiniai reikalavimai tyrėjui bei tyrimo etikai.

Pagrindiniai žodžiai: kokybiniai tyrimai, interviu, vizualizacija, trianguliacija, šeima.

Keywords: qualitative research, interview, visualisation, triangulation, family.

Įvadas

Kokybiniai tyrimai yra neatsiejama šeimos sociologijos dalis. Ilgą laiką kokybinė tyrimo metodologija dominavo šeimų tyrimuose, tačiau dėl metodų patikimumo buvo nuolat ginčijamasi (Feagin, Orum and Sprey 1991). Šeimos sociologijoje kokybinė metodologija formaliai įteisinta tik tuomet, kai „kokybinių argumentų“ svarumą pripažino tokie metodologijos autoritetai, kaip Donaldas Campbellas ir Lee J. Cronbachas (Cook and Campbell 1979; Patton 1986; 1990).

Kokybinės ir kiekybinės tyrimų metodologijų klausimai šeimos sociologijoje yra

plačiai aptarti, nors diskusijos tęsiasi (Atherton 1993; Atkinson, Heath and Chenail 1991; Cavell and Snyder 1991; Denzin and Lincoln 2000). Pastarojo šimtmečio pradžios šeimos sociologija pripažįsta įvairias tyrimo metodologijas ir jų derinimą. Pasirenkant metodologiją svarbiausias kriterijus yra jos tinkamumas nagrinėjamo fenomeno tyrimui. Šeimos sociologus domina kokybinių tyrimų novatoriškumas, visų lygmenų trianguliacija (metodologijų, metodų, tiriamųjų, tyrėjų), tyrėjo poveikis tyrimo rezultatų interpretavimui ir grįžtamasis tiriamo dalyko poveikis tyrėjui, tyrimo etikos klausimai ir šeimos teorijos ryšys su šeimine praktika.

Dalykiniai ir tarpdalykiniai socialinių mokslų pertvarkymai Lietuvoje užkabina ir šeimos sociologiją. Pažinimo lankstumo ir naujų tyrimo metodų paieškos lėmė šio straipsnio autorių susidomėjimą *šeimos žemėlapiu* metodu (angl. *Family mapping method*). Nepaisant interpretacinės šeiminės tikrovės pripažinimo Lietuvos akademinuose tyrimuose, tyrimo instrumentų ir procedūrų lygmenyje vis dar juntama objektyvaus, neutralaus stebėtojo žiūra, stereotipinės kalbos vartojimas. Mokslinio etoso pavidalą įgavusi normatyvinė (netgi apologetinė) šeiminių gyvenimą aiškinanti kalba, *struktūros* ir *suvaržymo* sąvokomis grindžiama šeiminės tikrovės analizė nedaug pasako apie žmogaus *veiksmą*. Atliekant tyrimą *šeimos žemėlapiu* metodu atsisakoma metodinės praktikos remiantis „žinančio“ ir nešališko tyrėjo pozicija ir siekiama empirinės tikrovės ir jos tyrėjo sąveiką panaudoti tyrimo tikslams. Pristatomas tyrimo metodas yra pagrįstas postpozityvistinės teorinės logikos subrandinta stebėjimo dalyvaujant laikysena, postklasikiniu abejojimo principu, nurodančiu sąryšį tarp tyrimo metodo ir jį atliekančio asmens socialinės praktikos (Valantiejus 2006).

Remiantis 2004-2011-aisiais VU Sociologijos katedroje atliekamų šeiminių gyvenimo tyrimų patirtimi straipsnio autorės pateikia analitinį požiūrį į tyrimo metodą. Aptariamieji *šeimos žemėlapiu* šaltiniai, metodologinės gairės, nurodomas metodo savitumas, tyrimo raida ir procedūrinės taisyklės, supažindinama su tyrimo etikos reikalavimais, pateikiami metodo taikymo pavyzdžiai.

Šeimos žemėlapiu apibūdinimas ir šaltiniai

Šeimos žemėlapiu metodas yra išplėstinis interviu, priskiriamas kokybiniais tyrimams. Naudojant metodą tiriamos individualios konceptualizacijos, tačiau galimybė sudaryti „tankiuosius aprašymus“ (angl. *thick descriptions*), sąryšis su tinkline šeiminių darinių analize, leidžia kurti šeimų ir šeiminių sąveikų tipologijas. Pastarosios yra vertingos socialinio konteksto reprezentacijos prasme, o kaip aiškinančios ir iliustruojančios priemonės, gali būti naudojamos ne tik kokybiniuose, bet ir kiekybiniuose tyrimuose.

Šeimos žemėlapiu metodas taikomas moksliniuose tyrimuose, šeimos terapijoje edukaciniais tikslais. Naudojant metodą atskleidžiama reiškinių struktūra, tarpasmeniniai santykiai, atliekama žinojimo analizė. Jis pasižymi lankstumu, nes, priklausomai nuo pagrindinių tikslų, gali būti keičiamos klausimų formuluotės, interviu gairės, žemėlapių (piešinių) skaičius. Žemėlapiu metodas yra bendroji analitinė schema, naudojama struktūros ir procesų analizei įvairiuose kontekstuose. Šiame straipsnyje pristatysime metodo naudojimą šeimų tyrimuose.

Naudojant žemėlapiu metodą gali būti tiriami ne tik pavieniai asmenys (vaikai, tėvai, sutuoktiniai, globėjai, socialiniai darbuotojai ir kt.), bet ir šeiminiai dariniai (branduolinės šeimos, po skyrybų, pakartotinės santuokos, atotolio šeimos, partnerystė per atstumą, sugyvenimas, gyvenimas pavieniui ir kt.). Simbolinio interakcionizmo teoriniame lauke atliekamas reiškinių

tyrimas asmens požiūriu neprieštarauja kolektyvinio darinio tyrimo – „šeiminio pasaulio“ ir „visos šeimos“ (angl. *whole family*) (Handel 1991) metodologijai, kadangi W. I. Thomas' ir D. S. Thomas' (1938) „situacijos apibūdinimo“ (angl. *definition of situation*) samprata lieka esmine metodologine tyrimo ašimi.

Šeimos žemėlapiu metodo autorė yra norvegų profesorė Irene Levin. 1990 metais publikacijoje „How to define Family?“ ji pristatė kokybinį šeimų tyrimo metodą, kurį sukūrė induktyviu būdu Philadelphia Child Guidance klinikoje atliekamų tyrimų metu. Kartu su M. B. Isaacs (1984) ji tyrinėjo šeimas po skyrybų bei skyrybų pasekmes vaikams. Šiuose tyrimuose naudoti šeimos narių piešiniai, analizuojamos tėvus žyminčios figūros, fiksuojama, kas laikomas/nelaikomas šeimos nariu. Pagrindinis dėmesys buvo skiriamas piešinių analizei, o struktūruoti interviu su vaikais turėjo savarankiško tyrimo statusą ir naudojami platesniame šeimos tyrimo kontekste. Psichoterapijos ir socialinės psichologijos sandūroje atliekamo tyrimo metodologija buvo grindžiama branduolinės šeimos samprata. Pastarajai suteiktas „modelio monopolio“ (Braten 1973) vaidmuo, todėl pasikeitusi šeimos struktūra (pvz., tėvų poros gyvenimas atskirai, nauji šeimos nariai) interpretuojami pasitelkiant „destrukcijų“ ir „kompensacijų“ kategorijas. Pagrindinis dėmesys skiriamas hermeneutinei piešinių analizei, kurią atlikdavo tyrėjas, tačiau nebuvo teiraujamas apie reikšmes, kurias tiriamieji suteikdavo piešiniams. Tyrimų metu atsiskleidusi šeimos apibūdinimų įvairovė paskatino I. Levin sutelkti dėmesį į

šeimos konceptualizavimo klausimus ir juos nagrinėti W. I. Thomas' ir D. S. Thomas' „situacijos apibūdinimo“ teoremos kontekste. Teoremoje slypinti mintis apie tai, kad „jei žmogus apibrėžia situaciją kaip tikrą, ji tikra savo padariniais“ (Thomas 1938: 572), šeimos konceptualizavimo problematikai suteikė asmens veiklos paskatų tyrimo metodologinį svėrą.

Šeimos žemėlapiu metodo ištakos siejamos su dviem šaltiniais – D. Kvebaeko (1981) skulptūrų technika ir J. Jorgenson (1986) metodu jaunų šeimų tyrimui. Psichoterapijoje naudojant D. Kvebaeko skulptūrų techniką pacientai dėliodavo medines figūras, žyminčias šeimos narius. Keliamas tikslas rasti tinkamą atstumą tarp savęs ir savo šeimos narių. D. Kvebaekas rėmėsi prielaida, jog keičiantis šeimos narių statusui, kinta ir įsivaizduojama šeimos struktūra, todėl, dėliodamas savo šeimą, pacientas netiesiogiai atskleisdavo ir savo statusą grupėje. Ši technika buvo sukurta terapijos tikslams, bet vėliau sėkmingai taikyta ir tyrimams. J. Jorgenson domėjosi santykiais šeimoje ir tuo, kaip tiriamieji apibūdina šeimą. Tiriamiesiems ji pateikdavo popierines figūreles ir prašydavo popieriaus lape sudėlioti savo šeimą.

Skirtingai nuo ankstesnių tyrimų I. Levin neribojo figūrėlių skaičiaus, pažymint lytį, naudojo trikampus ir apskritimus. Jos manymu, šeimos narių lytis įtakoja šeimos paveikslą. Siekiant išsaugoti šeimos žemėlapi, interviu pabaigoje figūrėlės buvo suklijuojamos popieriaus lape. Žemėlapiai naudojami pakartotiniuose tyrimuose tuo atveju, kai tiriama šeiminių sąveikų dinamika.

Atlikdama interviu su vaikais autorė analizuodavo piešinius. Skirtingai nuo tyrimų su M. Isaacs, ji analizuodavo ne figūrų vaizdavimą, o jų išdėstymą popieriaus lape santykyje su kitomis figūromis. Be to, piešinių analizė buvo derinama su interviu. I. Levin tyrimui suteikė trijų pakopų pavidalą: sudaromas šeimos narių sąrašas, dėliojamas (piešiamas) šeimos žemėlapis, atliekamas giluminis interviu. Metodo autorė vadovavosi interakcionistine interpretacine metodologija, nors neatsisakė ir hermeneutinės piešinių analizės.

Iš pirmo žvilgsnio šeimos žemėlapio metodas gali pasirodyti panašus į sociometrijos metodą (autorius – Moreno), nes abiejų tyrimų metu sudaromi tarpasmeninių santykių žemėlapiai. Svarbu pabrėžti, kad skiriasi tyrimų metodologijos. Sociometrija yra grupės tyrimas, kuriame sociogramą (žiūrėti 1 pav.) sudaro tyrėjas, apibendrindamas grupės narių pasirinkimus. Tyrėjas fiksuoja grupės santykius „iš šalies“ (pvz., mokytojai vertina vaikų klasę kaip grupę). Sociogramos duomenys pagrįsti tiriamųjų noru bendrauti ir bendradarbiauti su kitais grupės nariais, simpatijų ir antipatijų emociniais ryšiais. Grupė apibūdinama fiksuojant pasirinkimų dažnį, skiriant klasterius, pažymint lyderius, atstumtuosius, izoliuotuosius.

O šeimos žemėlapyje (žiūrėti 2 pav.) fiksuojamas tiriamo asmens individualus šeimos apibūdinimas, žemėlapi dėlioja pats tiriamasis naudodamas minimalius tyrimo rėmus. Tarpasmeniniai santykiai grupėje reprezentuojami „iš vidaus“, iš dalyvio pozicijos. Atstumai tarp tiriamojo ir šeimos narių žymi įsivaizduojamus santykius. Atstumams

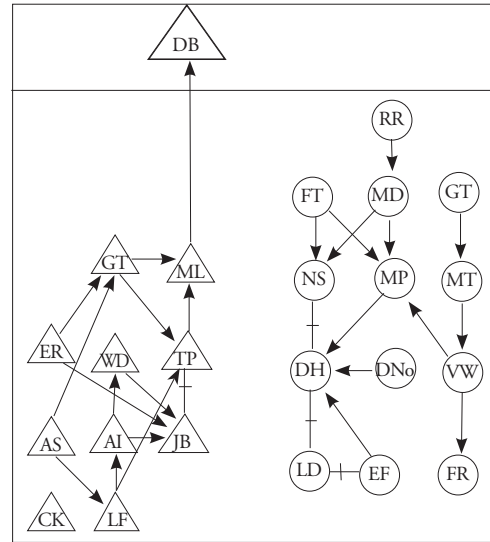

1 pav. Sociogramos pavyzdys.

Šaltinis: Moreno 1953; 163.

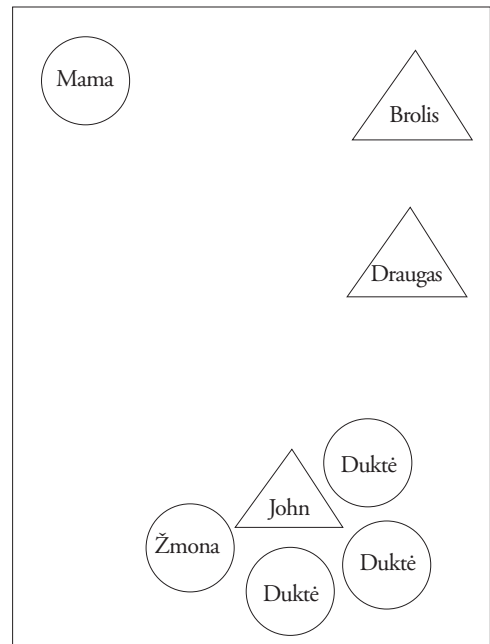

2 pav. Šeimos žemėlapio pavyzdys.

Šaltinis: Trost and Levin 2000; 144.

suteikiamos individualios reikšmės – atstumas nebūtinai žymi santykių dažnį, jis gali nurodyti emocinį santykį, įsipareigojimą ir kt.

Šeimos žemėlapiu metodologijoje naudojama atvira šeimos samprata (angl. *open concept of family*). Pastaroji nereglamentuoja narystės kriterijų, ir tiriamajam leidžiama laisvai spręsti, kas priklauso jo šeimai. Šeimos nariais gali būti laikomi giminystės ryšiais susiję ir nesusiję asmenys, nes kasdienis bendravimas, emociniai ryšiai, įsipareigojimai ir kt. gali lemti asmens įtraukimą į šeimos narių sąrašą. Šeima tampa panaši į so-

cialinį tinklą. Žemėlapiu metodu atliekamas tyrimas parodo, kad takoskyra tarp šeiminių sąveikų ir platesnio socialinio konteksto yra daugiareikšmė ir kontekstiška. Žemėlapiu atvirumas tinklinei santykių analizei skatina metodo palyginimą su individualių tinklų tyrimo metodais.

Šeimos žemėlapiu metodą galima palyginti su tinklų vizualizacija (Wellman 1988), kuri yra grindžiama individualių tinklų teorija (Wellman, Carrington, Hall 1988; Milardo 1989; Milardo and Wellman 1992; Wellman 1999). Individualaus tinklo, asmeninės bendruomenės (angl. *personal*

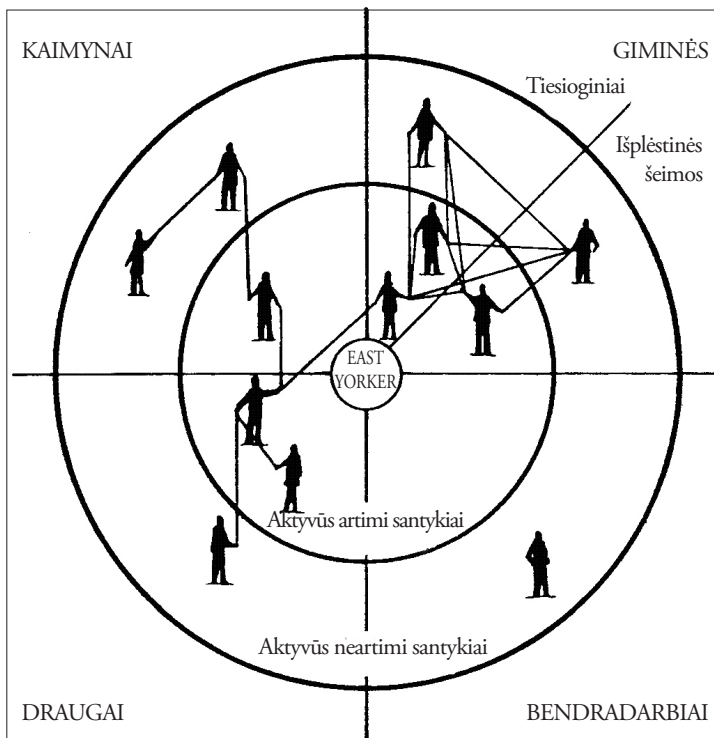

3 pav. Individualaus tinklo pavyzdys.

Šaltinis: Wellman 1988; 27.

communities), tinklo kapitalo (angl. *network capital*) tyrimuose analizuojami asmens diadiniai ryšiai ir socialiniai tinklai. Parodoma, kad socialinio tinklo struktūriniai pokyčiai įtakoja diadinius ryšius tinkle, todėl pastarųjų charakteristikos (pvz., stiprumas ir kontaktų dažnis) turėtų būti analizuojamos socialinių tinklų (reikšmingų kitų, mainų, bendravimo, globalių) kontekste.

Šeimos žemėlapiu ir *individualių tinklų* tyrimo metodai panašūs tuo, kad tiriamieji sudaro asmenų sąrašus ir dėlioja santykių paveikslus; tyrimo metu nagrinėjami asmens diadiniai santykiai su kitais grupės nariais, neignoruojamas platesnis socialinis kontekstas, santykiai reprezentuojami tiriamojo požiūriu („iš vidaus“). Metodai skiriasi tuo, kad *žemėlapiu* atveju tiriamasis turi sprendimo laisvę tiek sudarant šeimos narių sąrašą, tiek ir dėliojant žemėlapi, o tyrėjas vadovaujasi atvira šeimos samprata ir naudoja minimalius tyrimo rėmus. O individualaus tinklo sociograma yra grindžiama uždara tinklo samprata (angl. *closed concept of network*) ir prašoma sugrupuoti asmenis pagal teorinio modelio apibrėžtas kategorijas (priskyrimą konkrečiam socialiniam tinklui, diadinio ryšio požymius).

Kalbant apibendrintai, *šeimos žemėlapiu* ir *sociogramų* sudarymo metodologijos reikšmingai skiriasi. Sociometrijos ir tinklinių ryšių vizualizacijos sociogramos remiasi analitinei indukcijai priskiriamomis duomenų rinkimo procedūromis – pradėdamas tyrimą tyrėjas turi tyrimo teorinį modelį ir apibrėžtas kategorijas. Šeimos žemėlapiu sudarymo metodologija artima *ižemintos teorijos* (angl. *grounded theory*) principams –

parengiami substancionaliosios teorijos „tankieji aprašymai“. Pastarieji leidžia peržengti mikro lygmens analizę ir teoretizuoti empirinius duomenis mezo ir makro lygmenyse.

Tyrimo metodologinės gairės

Kyla klausimas, koks yra *žemėlapiu* gaunamų socialinės tikrovės reprezentacijų statusas? Koks yra epistemologinis ryšys tarp tyrimo metodo ir rezultatų? Formalioji *šeimos žemėlapiu* pusė yra procedūrinių taisyklių ir tyrimo instrumentų taikymas, siekiant sudaryti šeiminei situacijai aiškinančią loginę struktūrą. Vadovaujamosi atviros šeimos samprata, analizuojant ir interpretuojant tyrimo duomenis atsisakoma *abstrakčiojo empirizmo* – verbalinių ženklų pertvarkymo į matematinius simbolius ir jų statistinės analizės. Tyrimą grindžiant „reflektyviojo metodo“ koncepcija ir „intertekstualumo“ idėja (Denzin 1996) empirinės tikrovės ir jos tyrėjo sąveika yra panaudojama tyrimo tikslams, o žinojimui apie šeimas pasitelkiamos reikšmės, glūdinčios verbaliniuose ir neverbaliniuose tekstuose. Šeimos žemėlapis nėra griežtas formalių metodinių taisyklių rinkinys, veikiau atvira tyrimo schema; tačiau apibrėžiamos procedūrinės taisyklės, suteikiančios metodui mokslinį statusą.

Atliekant tyrimą *šeimos žemėlapiu* metu atsisakoma pozityvistinės logikos, būdingos uždaros šeimos sampratos tyrimams. Tyrimo metodologija, besiremianti atvira šeimos samprata, neturi griežtų šeiminių gyvenimo analizės orientyrų, nesivadovaujama

įsitvirtinusiomis šeiminių gyvenimo aiškinimo schemomis, kitaip tariant, tyrimas nėra grindžiamas institucionalizuotu žinojimu apie šeiminių struktūrą, vaidmenis, santykius šeimoje. Tokia teorinė logika nereiškia, kad ignoruojamas šeimos sociologijoje įtvirtintas žinojimas apie šeimas, tačiau jis naudojamas ne „modelio tikrinimo“ (angl. *pattern matching*) procedūrų, o gairių pavidalu. Kitaip tariant, dedukcinės procedūros nėra privilegijuojamos, jos derinamos su generalizuojančiomis procedūromis. Kiekybinės indukcijos (angl. *quantitative induction*) ir kokybinės indukcijos (angl. *qualitative induction*) būdu parengiami „tankūs aprašymai“. Pastarieji leidžia kurti tipologijas ir atskiriems atvejams suteikia grupę reprezentuojantį vaidmenį (pvz., vaikų po skyrybų, PPA ir kt.).

Naudojant šeimos žemėlapių pasitelkiama abduktvijoji logika (angl. *abductive logic*), nesupriešinanti deduktyvaus ir induktyvaus žinojimo. Abdukcijos būdu suformuluojamos darbinės hipotezės ir tikrinamos tyrimo eigoje. Abdukcija yra reikšmių daryba (angl. *meaning making*) apie asmenį ir jo šeiminių aplinką. Tyrėjas nėra nei naujų reikšmių konstruotojas, nei esamų tikrintojas. Pasak J. Reichertz (2004), abdukcija yra ne konstravimas, o rekonstravimas, bylojantis apie reikšmių darybą tyrėjo esamo žinojimo sandūroje su tyrimo situacija. Metodas reikalauja tyrėjo asmeninio atvirumo abdukcijai ir gebėjimo valdyti ją skatinančias procedūras. C. S. Pierce'as nurodė, kad egzistuoja strategijos, sukuriančios abdukcijai palankias situacijas (cituota iš: Reichertz 2004; 162). Tai nėra specialios procedūrinės programos,

bet abdukcijos raiškai palankių situacijų provokavimas. Šeimos žemėlapių ypatumai (vizualizacija, verbalinės ir neverbalinės informacijos derinimas, trianguliacija ir tiriamojo įveiklinimas) skirti šioms prielaidoms sukurti – atsiribojimui nuo išankstinio žinojimo ir aiškinimo schemų, tikslesnei tiriamojo situacijos pagavai, galimybei atlikti įvairių tekstų analizę, skatinti tiriamojo aktyvų dalyvavimą ir atskleisti naują žinojimą apie šeiminių gyvenimą.

Taikant šeimos žemėlapių metodą vadovaujamasi simbolinio interakcionizmo įkūnytais metodologiniais principais ir procedūriniais reikalavimais. Interakcionistinę interpretacinę metodologiją diktuoja klasikinė W. I. Thomas' ir D. S. Thomas' „situacijos apibūdinimo“ teorema, kuri naudojama kaip bendroji šeiminių sąveiką aiškinanti schema. Simbolinio interakcionizmo postmodernios krypties idėjos (Denzin and Lincoln 2000) realizuojamos tyrimo metodo struktūroje ir tyrimo eigoje – plėtojama trianguliacija kaip tyrimo strategija, leidžianti nagrinėti reiškinį daugiadimensiniu požiūriu.

Gairių pavidalu duomenų rinkimo ir interpretavimo procedūrose pasitelkiama atvira šeimos samprata, suformuluota J. Trosto (1988, 1993) diadinėje šeimų tyrimo programoje. Siūloma nagrinėti šeimas kaip diadų visumą (Trost 1993; Trost and Levin 1992; 2000). Analizuojamos dvi pagrindinės diados: vaiko-tėvo/motinos (arba tėvo/motinos-vaiko) bei poros (sutuoktinių, partnerių). Be šių pagrindinių diadų galimos ir įvairios kitos diados bei jų kombinacijos, pvz., brolių-seserų, vaikų-senelių ir kitos. Naudojantis tokia atvira šeimos samprata,

bet kokią šeimą galima apibūdinti kaip skirtingą diadų rinkinį ir išvengti normatyvinės konotacijos.

Diados nagrinėjamos keliais analitiniais pjūviais: struktūros (diadinė šeimos sąrangą), kasdienės praktikos (diados, aktualizuojamos kasdienėje sąveikoje), emocijų ryšių (diados, grindžiamos emociniais ryšiais) (Trost and Levin 2000; Trost 1996). J. Trosto (1999) koncepcijoje diados tipologizuojamos ir skiriamos *tiesioginės diados*, kurias individas sudaro tiesioginio santykio su asmeniu pagrindu, *netiesioginės diados*, kuomet asmuo laikomas šeimos nariu dėl jo reikšmingumo asmeniui, su kuriuo sudaryta tiesioginė diada, *diados tarp šeimos narių* – šeimai priskiriamų asmenų diados (pvz., tiriant vaiką šeimine diada laikoma tėvo/motinos diada).

Metodo ypatumai

I. Levin šeimos žemėlapiu metodu mokyminių metodų gausoje išsiskiria keliais ypatumais, pirma, tiriamojo apibūdinimų vizualizacija, antra, verbalinės ir neverbalinės informacijos derinimu, trečia, trianguliacija, ketvirta, tiriamojo įveiklinimu.

Tiriamojo apibūdinimų vizualizacija turi dvejopą paskirtį: pirma, palengvina kontakto užmezgimą su tiriamuoju ir greičiau supažindina su jo šeimine situacija, antra, žemėlapis komunikuoja su tiriamuoju ir tyrėju bei padeda atskleisti „nuslėptas žinias“ (angl. *backstage knowledge*) (A. Skolnick sąvoka) vaizdo pavidalu. Vizualizuoti santykius reiškia pavaizduoti juos neįprastu būdu – piešinių ar figūrų pavidalu dvimatė-

je plokštumoje. Prašymas sudėlioti žemėlapi yra šeimines tikrovės „suprobleminimas“. Kasdienius santykius, požiūrį į asmenis iš artimiausios aplinkos ir kt. tiriamasis privalo perteikti neįprasta forma – dvimatės erdvės ženklais. Žemėlapis yra vidinio vaizdinio eksteriorizacija ženklų pavidalu, struktūros ir santykių signifikantas.

Šis šeimines tikrovės „suprobleminimas“ yra aktualus ir tiriamajam, ir tyrėjui, kadangi sudarytas žemėlapis komunikuoja su abiem tyrimo dalyviais. Žemėlapis komunikuoja su tiriamuoju, kitaip tariant, tiriamajam žemėlapis yra savotiška akistata su savo požiūriu į šeimą, svarstymas apie dalykus, apie kuriuos paprastai nesusimąstoma arba vengiama kalbėti. Kadangi tiriamojo prašoma šeimos narių figūrėles dėlioti pagal santykį su savimi, šeimos paveiksle santykiai su vienais šeimos nariais yra pateikiami santykių su kitais kontekste. Šis paveikslas komunikuoja su tiriamuoju ir skatina atsakyti į klausimus, kodėl vienus asmenis pavadina šeimos nariais, kitus – ne, kokie yra narystės šeimoje kriterijai? Kodėl vienu asmenų figūrėlės dėliojamos arčiau/toliau? Ką reiškia didesnis/mažesnis atstumas žemėlapyje – draugystę, išipareigojimą, meilę, pripratimą, saugumą, kt.? Žemėlapis leidžia atskleisti „nuslėptas žinias“, kurios lemia kasdienių tarpasmeninių santykių pobūdį. Pastarąsias sunku aptikti įprastomis tyrimo procedūromis, tiesioginiais klausimais.

Žemėlapis komunikuoja su tyrėju ir byloja apie tiriamojo požiūrį į šeimą. Žemėlapis yra tiriamojo asmeninę patirtį liudijantis dokumentas, jis nėra anoniminis. Tiriamo asmens sudarytas ir popieriaus lape fiksuo-

tas žemėlapis nėra toks ambivalentiškas, kaip žodinis pasakojimas, todėl sumažėja tyrėjo koreguojamojo išibrovimo tikimybė duomenų interpretavimo procese. Atviros šeimos sampratos pagrindu sudarytas Žemėlapis reprezentuoja šeimines sąveikas, bylojančias apie tarpasmeninių santykių tinklinę prigimtį, šeimos/socialinės aplinkos daugiadimensinius ryšius.

Žemėlapio metodas taip pat pasižymi *verbalinės ir neverbalinės informacijos derinimu*. Verbalinė informacija yra renkama viso interviu metu, įrašoma į garso įrašą todėl ją lengva atkurti. Analizuojamos interviu transkripcijos, tiriamojo klausimai, abejonės, pasisakymai, užfiksuoti sąrašo sudarymo ir žemėlapio dėliojimo metu. Sąrašo ir žemėlapio sudarymo pakopose tyrėjas užduoda griežtai fiksuotus klausimus ir pateikia vienodas instrukcijas. Giluminio interviu metu tyrėjas gali turėti interviu gaires, tačiau, dėl tiriamojo įveiklinimo ir jo kūrybiško dalyvavimo tyrime, konkretūs klausimai yra formuluojami interviu metu, atsižvelgiant į ankstesnius tiriamojo atsakymus ir veiksmus.

Verbalinė informacija gali būti renkama, užduodant tiesioginius/netiesioginius, provokuojančius, hipotetinius, retrospektyvinius, palyginamuosius klausimus (Trost 1997; Juozeliūnienė 2003; Gordon and Fleshner 2011). Pavyzdžiui, retrospektyviniai klausimai užduodami, norint sužinoti, kas nutiko praeityje. Tam tikslui tyrėjas turėtų susieti jam rūpimą situaciją su tiriamajam reikšmingu įvykiu ir prašyti jį prisiminti. Siūloma vengti provokuojančių klausimų, kurie yra plačiai naudojami kri-

minologijoje apklausos procedūrose. Kita vertus, provokuojančius klausimus galima užduoti išskirtiniais atvejais, kai interviu nesiseka ir norima paskatinti tiriamąjį atskleisti savo požiūrį. Svarbu, kad interviu nevirstų apklausa ir tiriamasis laisvai reikštų savo nuomonę, pasakotų asmeninę patirtį, nesijaustų egzaminuojamas bei vertinamas atsakymų teisingumo/klaidingumo požiūriu. Tiek rengiant interviu gaires, tiek ir koreguojant klausimus tyrimo metu būtina prisiminti, kad tyrėjo tikslas yra ne apklausa ir ne terapija, o tyrimas.

Interviu metodui įprastas klausimų/atsakymų transkripcijas (verbalinius tekstus) papildo vizualiniai tekstai: šeimos narių sąrašas ir jo korekcijos, šeimos žemėlapis. Be to, viso tyrimo metu tyrėjas stebi informantą ir fiksuoja pasisakymus, tylėjimą, figūrėlių dėliojimą ir atstumų tarp figūrėlių kaitaliojimą, tiriamojo abejonės, emocines reakcijas. Informacija gali būti renkama *video* įrašų arba lauko užrašų pavidalu.

Šeimos žemėlapio metodui būdinga *trianguliacija*. Sąrašo, žemėlapio ir giluminio interviu sąryšis turi trianguliacijos metodo viduje (angl. *within-method triangulation*) ir implicitinės trianguliacijos (angl. *implicit triangulation*) (Flick 2004) požymių. Trianguliacija naudojama norint užtikrinti duomenų patikimumą ir kaip „nuslėpto žinojimo“ atskleidimo strategija. Šeimos žemėlapio metodu atliekamoje trianguliacijoje realizuojami dviejų U. Kelle (2001) nagrinėjamų trianguliacijos modelių – validumo ir papildomumo – tikslai. Sudaryta triapakopė duomenų rinkimo schema. Pirmoje pakopoje daromas šeimos narių sąraš-

šas, kuriame fiksuojamas spontaninis šeimos apibūdinimas. Antroje pakopoje dėliojamas žemėlapis pakartoja sąrašę pateiktą informaciją, bet kartu ją pagilina. Šeimos narių sąrašas nurodo žemėlapio apmatius ir ribas, o žemėlapis atskleidžia struktūrą ir santykius. Trečioje pakopoje atliekamo giluminio interviu metu aiškinamos žemėlapio ženklų reikšmės. Viso tyrimo metu tiriamasis gali koreguoti šeimos narių sąrašą ir žemėlapi.

Paskutinis, bet ne mažiau svarbus, žemėlapio metodo bruožas yra *tiriamąjį įveiklinimas*. Šios procedūros tikslas – atskleisti tiriamojo požiūrį skatinant jo kūrybišką dalyvavimą tyrime ir ribojant tyrėjo koreguojamąjį įsibrovimą. Kiekviename tyrimo etape taikomos skirtingos įveiklinimo procedūros – prašoma sudaryti šeimos narių sąrašą, dėlioti žemėlapi, aiškinti ženklus ir jų išdėstymą. Kitaip tariant, su tiriamuoju bendraujama ne tik klausimų/atsakymų forma, bet jis yra savo šeimos konstruotojas ir santykių interpretuotojas. Tiriamasis pats sprendžia, veikia, keičia, aiškina, o tyrėjas nekelia normatyvinių reikalavimų ir užtikrina tiriamojo saviraišką viso tyrimo metu.

Tiriamąjį įveiklinimo procedūra kelia papildomų reikalavimų tyrėjui. Neįprastas tyrimo procedūras, sprendimo ir veikimo laisvę tiriamasis gali suvokti kaip neapibrėžtumo situaciją ir ieškoti savo veiklos patvirtinimo ženklų. Tyrėjui svarbu išlaikyti neutralumą ir neįtakoti tiriamojo veiksmų ženklais, patvirtinančiais/paneigiančiais veiksmų teisingumą. Tyrėjas yra tik stebėtojas ir interpretuotojas – jis nereguliuoja žemėlapio braižymo direktyviniais reikalavimais ir neturi tikslo įvertinti, ar/kiek tiri-

mojo šeima atitinka/neatitinka „normalią“, „darnią“, „pilną“ šeimą. Svarbi tik tiriamojo nuomonė, „situacijos apibūdinimas“ tiriamo asmens požiūriu. Pastaroji tyrėjui atskleidžia reikšmių lauką, kuriame aiškinami tiriamojo veiklos motyvai.

Žemėlapio metodas turi savo struktūrą, bet nėra standartizuotas. Tyrėjas gali turėti interviu gaires, tačiau, dėl tiriamojo įveiklinimo ir jo kūrybiško dalyvavimo tyrime, konkretūs klausimai yra formuluojami interviu eigoje ir yra nulemti pirmųjų etapų bei ankstesnių tiriamojo atsakymų ar veiksmų. Tai tarsi pasivaikščiavimas (su tiriamuoju), kuriame yra aiški kryptis, tačiau ėjimo tempas ir vingiai priklauso nuo paties tiriamojo.

Duomenų rinkimo pakopos ir procedūros

Duomenys renkami trimis etapais, kurie atitinka *šeimos žemėlapio* metodo pakopas: šeimos narių sąrašo sudarymą, šeimos žemėlapio dėliojimą ir giluminį interviu. Kaip jau buvo minėta, kiekvienas etapas turi dalinį tikslą: fiksuojamas spontaninis šeimos apibūdinimas ir ribos, vizualizuojama struktūra ir santykiai, teiraujamasi apie reikšmes. Pakopų eiliškumas nurodo duomenų rinkimo kryptį, tačiau galimi „sugrįžimai“ ir koregavimas (sąrašo, žemėlapio). Tyrimo metodas yra dinaminė procedūrų visuma, lanksčiai atliepanti tiriamojo asmens savijautai ir pageidavimams.

Pirma pakopa: *šeimos narių sąrašas*. Šeimos narių sąrašo sudarymas yra tarsi įžanga į interviu, kurioje atskleidžiama individuali šeimos samprata. Tyrėjas prašo sudaryti

šeimos narių sąrašą, klausiant: „Apie ką jūs pagalvojate, kai bandote išvaizduoti savo šeimą? Prašom sudaryti jos narių sąrašą“ (Levin 1993; 87).

Iš pirmo žvilgsnio paprastas klausimas paskatina brėžti savotišką ribą tarp šeiminės aplinkos ir jai nepriskiriamų „kitų“. Kai kuriems tiriamiesiems tyrėjo klausimas gali atrodyti trivialus, kadangi „visi žino, kas yra šeima?“ Šiuo atveju, tiriamasis vadovaujasi normatyvine, uždara šeimos samprata, kuri jam tapo kasdieniu akivaizdumu. O kai klausimas sukelia abejonių dėl vieno ar kito asmens priskyrimo šeimai, tiriamasis paprastai kreipiasi į tyrėją patarimo (J. Trost ir I. Levin 1992). Svarbu, kad tyrėjas neragintų tiriamojo, leistų jam susivokti ir savo mimika, žodžiais ar veiksmais neįtakotų jo atsakymų. Jeigu tiriamasis paklaustų, ar galima kurį nors asmenį įrašyti į šeimos sąrašą, tyrėjas turėtų atsakyti pasinaudodamas neutraliomis frazėmis: „turite nuspręsti pats/pati“, „darykite, kaip jums atrodo tinkama“ ir panašiai. Tiriamajam reikia atsakyti, kad tyrėjui rūpi tik asmeninė tiriamojo nuomonė. Ši situacija turi būti fiksuota ir išnagrinėta duomenų interpretavimo etape.

Sudaręs šeimos narių sąrašą tiriamasis jį garsiai perskaito. Taip jam leidžiama dar kartą apsvarstyti sąrašą. Siekiant nustatyti narystės kriterijus teiraujamasi, kas lėmė vieno ar kito asmens įtraukimą į šeimos narių sąrašą: giminystės, emocinis ryšys, dažnas kontaktas, išpareigojimas. Pasiteiraujama, ar buvo kas nors, apie ką jis pagalvojo, bet neįtraukė į sąrašą arba, atvirkščiai, dėl ko abejojo, bet vis tiek įtraukė? Klausiama, kas lėmė būtent tokį jo apsisprendimą. Tyrėjui

svarbu neparodyti savo vertybinio požiūrio, kad tiriamasis nesijaustų atsakęs netinkamai. Būtina vengti klausimo „kodėl?“, nes ištarus netinkama intonacija klausimas gali būti interpretuojamas kaip nepritarimas ar nuostaba. Siekiant išsiaiškinti reikšmes, kurias tiriamasis suteikia santykiams ir įvykiams patariama užduoti tokius klausimus: „kas lėmė Jūsų sprendimą, prašau paaiškinkite?“, „dėl kokių priežasčių taip nusprendėte?“ ir kt. Parengtas šeimos narių sąrašas nėra galutinis. Pageidaujant tiriamajam jis gali būti koreguojamas viso tyrimo metu.

Šeimos narių sąrašo sudarymas yra trijų pakopų tyrimo eigos pirmoji dalis, kuri gali nulemti viso tyrimo sėkmę. Neteisingai suformuluotas klausimas, neapgalvotas atsakymas į tiriamojo klausimą, gali pažeisti atviros šeimos sampratos principą ir suformuoti situacinį normatyvinį reikšmių lauką, kuriuo tiriamasis vadovausis tolesnėse tyrimo pakopose.

Šiame etape vertingos informacijos suteikia tiriamojo stebėjimas. Tyrėjas ją fiksuoja lauko užrašų pavidalu. Stebima, kaip tiriamasis sudaro savo šeimos narių sąrašą: ar visus narius surašo vienu kartu, ar stabteli ties kuriuo nors asmeniu ir tik tada įrašo? Galbūt įrašęs asmenį jį išbraukia? Kokia tvarka vadovaujamas? Stebėjimo metu užfiksuotas detales tyrėjas pasižymi ir prašo tiriamojo paaiškinti. Jis klausia, ką reiškia stabtelėjimai, apie ką jis tuo metu galvojo? Kodėl išbraukė asmenį iš sąrašo ar pakeitė narių eiliškumą? Tiriamajam sutikus, gali būti daromas tyrimo video įrašas. Pastaruoju atveju tyrėjas turi galimybę atlikti vizualinio teksto analizę tyrimui pasibaigus.

Antra pakopa: šeimos žemėlapis sudarymas. Antroje tyrimo pakopoje tiriamajam duodamas popieriaus lapas, vienodo dydžio specialiai paruoštos kartoninės figūrėlės (3,5 cm skersmens skrituliukai ir trikampiai, kurių kraštinės ilgis – 4,0 cm) ir prašoma atlikti tokius veiksmus: pažymėti šeimos sąrašė nurodytus narius – skrituliukuose moteris, trikampiuose vyrus ir sudėlioti popieriaus lape, pradedant nuo savęs. Kiekvieną šeimos narį prašoma dėti arčiau ar toliau savęs pagal tai, kiek kiekvienas iš jų yra tiriamajam artimas ar tolimas.

Svarbu nesuteikti tiriamajam jokių užuominų (nei gestais, nei žodžiu), kaip žemėlapis turėtų atrodyti. Jeigu tiriamajam kyla klausimų dėl to, kaip dėlioti figūrėles, reikia pakartoti, jog jis pats nusprendžia ir dėlioja savo nuožiūra. Šeimos žemėlapis, kaip ir šeimos sąrašas, gali būti koreguojamas viso tyrimo metu. Pavyzdžiui, dėliojant žemėlapi, tiriamasis nusprendžia papildyti šeimos sąrašą dar vienu/keliais asmenimis. Papildęs sąrašą tiriamasis panaudoja daugiau kartoninių figūrėlių ir koreguoja šeimos žemėlapi. Tyrėjo užduotis sukurti tokią tyrimo aplinką, kad tiriamasis laisvai darytų/keistų savo sprendimus ir jam priimtiniu būdu popieriaus lape perteiktų individualų šeimos vaizdinį. Šiame duomenų rinkimo etape, kaip ir pirmame, tyrėjas stebi tiriamojo veiksmus bei nuotaikas, fiksuoja išskylančius klausimus ir abejones, informaciją pasižymi lauko užrašuose. Sudėliojus žemėlapi, tyrėjas gali pasiteirauti apie tiriamojo veiksmus ir nuotaikas, pastebėtas pirmų etapų metu, tačiau pagrindiniai klausimai apie reikšmes, sutei-

kiamas žemėlapis ženkla, yra užduodami trečioje tyrimo pakopoje.

Šeimos žemėlapis turėtų reprezentuoti šiandieninę situaciją, bet gali būti sudaromi žemėlapiai apie įvairius gyvenimo laikotarpius. Tuomet prašoma prisiminti situaciją susituokus, išsiskyrus ir kt. Šiuo atveju, galima nagrinėti dinamiką, tačiau būtina atkreipti dėmesį, kad žemėlapis fiksuoja ne „objektyvios“ tikrovės ženklus, o šios tikrovės reprezentacijas tiriamojo požiūriu, ją vertinant šiandienos požiūriu. Žemėlapis yra „situacijos apibūdinimas“, kurio padarinių ieškome kasdienėje tiriamojo veikloje.

Atliekant interviu su vaikais metodo autorė naudoja ne žemėlapius, o piešinius. Vaikų prašoma popieriaus lape nupiešti šeimos narius, išvardintus sąrašė. Nekeliami reikalavimai piešimo technikai ir figūrų pavaizdavimui, prašoma piešti kuo paprasčiau, nes analizuojamas ne vaikų kūrybiškumas, o piešinių struktūra. Kita vertus, gali būti nagrinėjami ir piešimo ypatumai, ypač netikėti, netipiški pavaizdavimai. Jie gali sukurti tyrėjo abdukciją provokuojančią situaciją, reikšmių darybą ir naują žinojimą apie šeimą. Šiuo atveju, interakcionistinė metodologija yra derinama su hermeneutine piešinio analize.

Trečia pakopa: giluminis interviu. Trečioje duomenų rinkimo dalyje siekiama išsiaiškinti reikšmes, glūdinčias šeimos žemėlapyje (piešinyje). Šiame etape remiamasi anksčiau parengtomis interviu gairėmis bei informacija, surinkta pirmose dvejose tyrimo pakopose. Nagrinėjami tiriamojo santykiai su šeimos nariais ir santykiai šeimoje.

Tuo atveju, kai tiriama šeima po skyrybų, analizuojami santykiai tarp asmenų, gyvenančių keliuose namų ūkiuose. Šioje tyrimo pakopoje daroma išvada apie šeimines „situacijos apibūdinimą“ tiriamojo požiūriu.

Interviu atliekamas tokia tvarka. Tiriamojo prašoma paaiškinti savo žemėlapi: klausiama, kodėl jis sudėliojo figūrėles tokiu būdu, tokiu atstumu, ką reiškia konkretūs atstumai tarp figūrėlių? Pateikiami gairės numatyti ir tyrimo eigoje pakoreguoti klausimai. Interviu pabaigoje tiriamasis suklijuoja sudarytą žemėlapi. Figūrėlių fiksavimas popieriaus lape yra savotiškas patvirtinimas vizualizuoto šeimos vaizdinio. Šis veiksmas paskatina tiriamąjį dar kartą apmąstyti šeimos struktūrą ir santykius. Išskyla klausimas, kokį interviu atlieka tyrėjas: giluminį, naratyvinį, pusiau-struktūruotą?

Metodo autorė I. Levin trečiąją pakopą vadina giluminiu interviumi. Terapinėje praktikoje sukonstruotas metodas išlaiko giluminio interviumi struktūrą, kuri yra papildoma dviem įvadinėm pakopom. Parengtos interviumi gairės yra tik klausimų orientyrai, kurie koreguojami, priklausomai nuo tiriamojo charakteristikų ir situacijos ypatumų. Be to, parengtos tyrimo gairės yra tikslinamos, remiantis pirmose dviejose pakopose surinkta informacija.

Interviumi metu tyrėjas vadovaujasi žemėlapiu ir analizuoja atstumus tarp figūrėlių, nes jie žymi tiriamojo padėtį ir santykius tarp šeimos narių. Svarbu išsiaiškinti, kokią reikšmę atstumui suteikia tiriamasis. Tyrėjui nedera pasikliauti savo asmeniniu žinojimu apie tai, ką reiškia atstumas, nes atstumo sąvoka yra daugiareikšmė – jam

gali būti suteikta geografinio nuotolio, emocinio santykio, kontakto dažnumo ir kt. reikšmės. Netikslinga lyginti skirtingų tiriamųjų žemėlapius, nepasiteiravus apie reikšmes, nes ženklams suteikiamos skirtingos reikšmės. Taigi giluminio interviumi metu tyrėjas teiraujasi apie subjektyvias atstumų reikšmes, juos lėmusias priežastis, bendrą šeimos struktūrą.

Pasirinkta simbolinio interakcionizmo koncepcija diktuoja interviumi atlikimo metodologinius principus, kurie realizuojami interviumi gairių pavidalu: analizuojamas sąveikos (diadinės) reikšmių laukas, veikėjų motyvai, sukonstruoti šiame reikšmių lauke ir pats reikšmių darybos procesas. Klausiama apie tiriamojo veiklą, prašoma pateikti konkrečių situacijų pavyzdžių, teirujamasi, koku būdu siekiama užsibrėžtų tikslų, koku būdu tiriamasis koreguoja neigiamus tarpasmeninius santykius generuojančias situacijas, kokius santykius tiriamasis vadiną sėkmingais ir kt.? Interviumi gairės yra siejamos su tiriamojo pozicija šeimoje – tėvo/motinos, patėvio/pamotės, vaiko/įvaikio ir kt. Interviumi gairėse numatomos klausimų temos: santykių su šeimos nariu bendrasis apibūdinimas, pasitenkinimą santykiais ir nerimą keliančių santykių aptarimas, tiriamųjų pastangos pakeisti situaciją, patarimai kitiems, remiantis asmenine patirtimi, ir kita.

Taigi kiekviena metodo pakopa turi savo dalinius tikslus, atlikimo logiką ir procedūras, tačiau duomenų rinkimas yra kaupiamojo pobūdžio, o kiekvienos pakopos atlikimo eiga koreguoja bendriausio pobūdžio gaires, numatytas tyrimo pradžioje.

Metodo taikymo pavyzdžiai

Šeimos žemėlapis gali būti taikomas įvairiose srityse. Metodo autorė I. Levin šeimos žemėlapio metodu atliko „mano šeimos“ (Trost and Levin 1992, Trost 1990), šeimų po skyrybų (Levin 2004), pakartotinės santuokos šeimų (Levin 1995), partnerystės per atstumą (Levin and Trost 1999; Levin 2003) tyrimus. 2004-2011 metais Lietuvoje šiuo metodu bei jo modifikacijomis buvo tiriama atotolio šeimos, gyvenantys pavieniui, nagrinėjamas TV socialinės dokumentikos laidų konstruojamasis pobūdis. Sukaupta empirinė medžiaga liudija apie metodo galimybes atliepti šiuolaikinį žinojimą ir integruoti inovacines sociologinio tyrimo strategijas.

Siekiant atskleisti Šeimos žemėlapio metodo galimybes pateikiame du pavyzdžius iš 2006–2008 metais VU Sociologijos katedroje atlikto tyrimo, vykdant Vilniaus universiteto Mokslo komiteto remiamą projektą „Lietuvos emigrantai ir jų vaikai: atotolio šeimų sociologinis tyrimas“. Keliami tikslai – atskleisti atotolio vaikų suvokiamą šeimos struktūrą ir santykius, šeiminių vaidmenų pokyčius, bei stigmos įveikos strategijas. Teiravomės, kaip vaikai apibūdina „buvimą paliktu“, „vienišumą“, „stigmatizavimą“. Tyrimai atlikti remiantis struktūrinio simbolinio interakcionizmo (Stryker 1968, 2002) prielaidomis bei W. I. Thomas' ir D.S. Thomas' situacijos apibūdinimo teorema. Atotolio šeimų stigmatizavimo problematika nagrinėjama pasitelkiant E. Goffmano (1963), G. Falko (2001) teorines išvalgas.

Liepos atvejis. Pavyzdys parodo, kaip šeiminės situacijos apibūdinimo procese vyksta reikšmių daryba. Parodoma, kaip laisvo dizaino sąlygomis sudarytas individualus tarpasmeninių santykių paveikslas, vaizduojantis tiriamosios šeiminę situaciją, komunikuoja su tiriamąja ir iškelia klausimus, į kuriuos ji ieško atsakymų. Klausimai susiję su „nuslėptomis žiniomis“ apie jos santykius su motina, tėvu ir jo nauja partnere.

Tiriamoji Liepa (21 m.) nuo paauglystės gyvena atotolio šeimoje. Jos tėvai išsiskyrę, motina su jaunesniąja seserimi gyvena užsienyje. Tiriama buvo išvykusi kartu su motina, tačiau po kurio laiko apsisprendusi sugrįžo gyventi į Lietuvą pas tėvą. Tėvas su gyvena su nauja partnere, turinčia dukterį iš ankstesnės santuokos. Liepa gyvena kartu su jais viename namų ūkyje. Sudarydama šeimos narių sąrašą ji pažymėjo 10 asmenų bei sudarė tokį šeimos žemėlapi (žiūrėti 4 pav.).

Giluminio interviu metu Liepa aiškino santykius tarp šeimos narių, pavaizduotų šeimos žemėlapyje. Vadovaujantis bendromis interviu gairėmis buvo prašoma paaiškinti šeiminius santykius kasdienio bendravimo ir emocinių ryšių požiūriais. Metode įkūnytas tiriamojo įveiklinimo principas leido tiriamajai koreguoti šeimos narių sąrašą ir žemėlapi. Viso interviu metu Liepa keitė motinos ir tėvo draugės figūrėlių padėtį žemėlapyje, lyg negalėdama joms rasti tinkamos vietos savo figūrėlės atžvilgiu (4 paveiksle užfiksuotas tik galutinis žemėlapio variantas, suklijuotas interviu pabaigoje).

Žemėlapio „taisymo“ metu jai buvo užduodami klausimai, susiję su stebima situacija, o lauko užrašuose fiksuojamos reakcijos

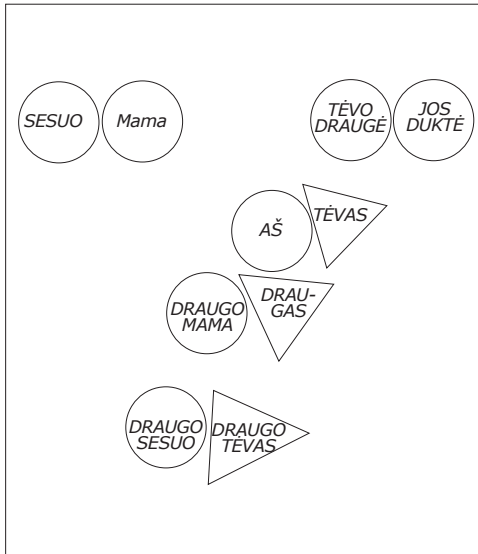

4 pav. Liepos šeimos žemėlapis

ir veiksmai. Tiriamoji aiškino, jog abejoja dėl narystės šeimoje kriterijų – ar vadovautis vien giminytės ryšiais, ar motinos figūrėlė gali atsidurti toliau, nei tėvo partnerės figūrėlė? Kaip palyginti savo santykius su motina ir tėvo partnere – ar, šeiminiu požiūriu, motina yra jai artimesnė, nei tėvo partnerė? Tyrėjas galėjo fiksuoti abejones, kurias pareikšdavo tiriamoji keisdama figūrėlių vietas ir aiškindama savo veiksmus tyrėjai. Emocinių santykių ir kasdienio bendravimo sąlygotas artimumas su tėvo partnere grūmėsi su dukters įsipareigojimu motinai bei kaltės jausmu dėl apsisprendimo gyventi Lietuvoje su tėvu. Savo kaltę Liepa lygino su išdavyste. Įdomu, kad kai Liepa negalėjo apsispręsti dėl narystės kriterijų, susijusių su dukters/motinos santykiais, marčios/anytos santykiai jai nesukėlė abejonių – jos draugo motinos figūrėlė žemėlapyje atsidūrė arčiausiai jos.

Šeimos žemėlapių metodas leido analizuoti šeiminių gyvenimo sąveikas, kurių negalėtų atskleisti tyrėjas, vadovaujantis vien verbaliu informacija, surinkta struktūruoto ar pusiau-struktūruoto interviu būdu. Šis pavyzdys parodo, kad šeiminiai santykiai ir narystės šeimoje kriterijai yra dinamiški, kad individualus šeiminių santykių apibūdinimas yra reikšmių daryba, konkrečiame kontekste. Skirtingus reikšmių darybos kontekstus provokuoja skirtinga žiūra į šeiminius santykius: struktūrinė, emocinių ryšių, kasdienio bendravimo. Skirtinguose reikšmių kontekstuose vadovaujamasi skirtingais reikalavimais narystei bei savitai apibūdinami tarpasmeniniai santykiai. Kita vertus, pavyzdys rodo, kad visuose situaciniuose reikšmių darybos kontekstuose galima išvelgti branduolinės šeimos modelio monopolio įtaką.

Saulės atvejis. Pavyzdys parodo, kaip santykių vizualizacijos ir tiriamosios įveiklinimo procedūrų dėka tyrėjai pavyko išaiškinti interiorizuotą stigmą ir jos darybos kontekstą.

Tiriamoji Saulė yra 9 metų mergaitė. Jos tėvai išvyko dirbti į užsienį ir apie metus ji gyveno globos namuose, o savaitgaliais atvykdavo pas tetą. Tyrimo metu ji sudarė tokį savo šeimos žemėlapi (žiūrėti 5 pav.).

Nagrinėjant Saulės atvejį tyrėjai daug informacijos suteikė žemėlapiu hermeneutinė analizė. Saulė vaizduoja savo šeimą kaip du savarankiškus struktūrinius darinius skirtingose šalyse. Jų atskirtumą pabrėžia šių vietų išdėstymas skirtingose popieriaus lapo pusėse, skirtingos geografinės vietos nurodymas ir papildomas įrėminimas.

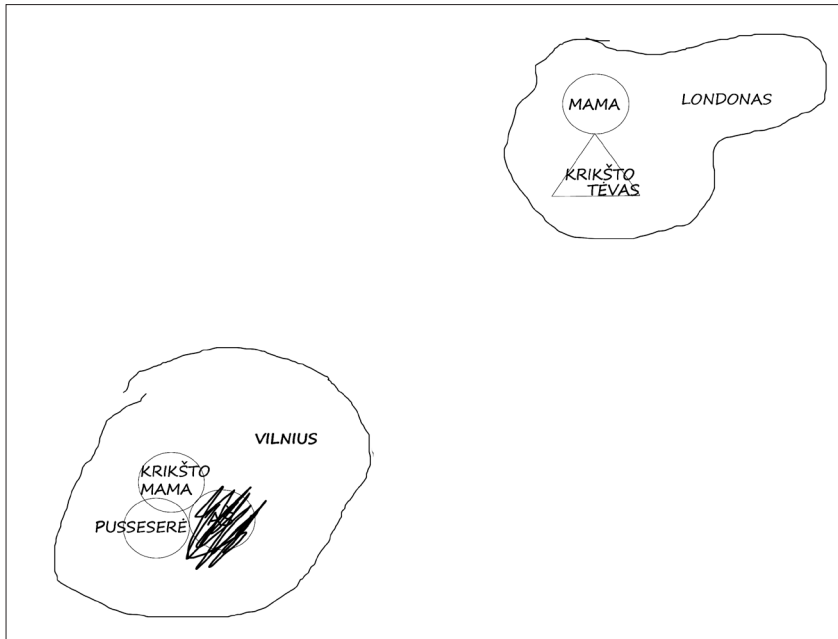

5 pav. Saulės šeimos žemėlapis

Giluminio interviu metu mergaitė aiškino žemėlapyje pavaizduotą šeiminių struktūrą ir santykius bei gyvenimą globos namuose. Komunikuojant su žemėlapiu staiga ėmė braukti savo figūrėlę. Paklausta, kodėl ji taip daro, paaiškino, kad „iš tiesų“ ji yra „bloga“. Prašant paaiškinti, ką reiškia „bloga“, dėl kokių priežasčių ji save taip vadina, mergaitė aiškino, jog taip ją vadina visi artimiausios aplinkos asmenys: teta, bendramoksliai ir mokytojai. Apibūdindama save neigiamai mergaitė rėmėsi aplinkinių nuomone, kad išvykusi motina jos nemyli, ją paliko ir nebegriš, nes ji yra „bloga“. Taip save vadindama mergaitė bendrauja su vaikais, kuriuos aplinkiniai laiko „blogais“.

Taigi, šeiminių santykių vizualizacija ir komunikacija su šeimos žemėlapiu, gali-

mybė spręsti ir veikti savarankiškai, be tyrėjo apribojimų ir vertinamojo išibrovimo, lėmė „atsivėrimą“. Tyrėjui buvo suteikta interakcionistinei interpretacijai svarbi informacija apie mergaitės artimiausios aplinkos kuriamą reikšmių lauką, tiriamosios elgesio motyvus, sukonstruotus šiame reikšmių lauke ir reikšmių darybos procesą – nustatyta „bloga“ elgesio stigma, jos interorizacija ir stigmos daryba.

Tyrimo etika

I. Levin *šeimos žemėlapiu* metodui galioja tie patys tyrimo etikos reikalavimai kaip ir kitiems sociologiniams tyrimams: tiriamasis turi dalyvauti tyrime laisva valia, apklausiant vaiką turi būti gautas raštiškas tėvų ar ofici-

alių globėjų sutikimas, privalomas tyrimo anonimiškumas ir duomenų konfidencialumas. Informacijos rinkimui ir saugojimui naudojant garso/vaizdo įrašus būtina ne tik gauti tiriamojo sutikimą įrašyti tyrimo eigą, bet ir paaiškinti tokio sutikimo pasekmes. Kitaip tariant, tiriamasis turi suprasti, kad įrašą gali klausytis ir analizuoti ne tik tyrėjas, bet ir kiti tyrimo komandos nariai, kad dalis vaizdo įrašo gali būti panaudota kaip vaizdinė priemonė mokymo tikslais ir pan. Šalia bendrųjų reikalavimų kokybinio tyrimo etikai *šeimos žemėlapiu* metodo taikymas kelia ir tam tikrus specifinius etikos klausimus, susijusius su duomenų rinkimu bei tolimesniu jų naudojimu.

Pirma. Tyrėjo įsibrovimas yra ribojamas viso duomenų rinkimo metu ir skatina „užslėptų žinių“ aktualizavimą „atsivėrimų“ pavidalu. Tyrimas prasideda lengva provokacija, užduodant klausimą apie šeimos sudėtį, vėliau apie santykius šeimoje. Sėkmingas tyrimas atskleis tyrėją dominančią informaciją, bet jam neleidžiama parodyti *savo vertybinio požiūrio* į tiriamą situaciją. Tyrėjas neturi konotuoti savo vertybinio santykio su informacija apie tiriamąjį.

Antra. Tyrėjas privalo *neperžengti ribos*, teiraujantis apie tiriamojo šeimą. Paaiškinama, kad tiriamasis gali neatsakyti į jį trikdančius klausimus, net baigti interviu bet kuriame tyrimo etape. Tiriamasis pats nusprendžia kiek informacijos jis suteiks tyrėjui. Toks informavimas yra efektyvus tuomet, kai tyrime dalyvauja suaugęs asmuo, galintis savarankiškai apsispręsti, bet neefektyvus, atliekant interviu su vaikais. Tėvų/globėjų sutikimą dėl dalyvavimo tyri-

me vaikai dažnai suvokia kaip įpareigojimą, todėl tyrėjas neturėtų versti vaiko atsakinėti į klausimus apie dalykus, kurie akivaizdžiai jam yra nemalonūs.

Trečia. *Baigti interviu tik tuomet, kai emocijos nurimo*. Kaip jau buvo minėta, tyrimo metu sudarytas šeimos žemėlapis komunicuoja ne tik su tyrėju, bet ir su tiriamuoju. Visose tyrimo pakopose – sudarydamas šeimos narių sąrašą, dėliodamas žemėlapi, aiškindamas santykius tiriamasis apmąsto savo šeimos situaciją, tarsi iš šalies pamato savo šeimą ir ją vertina. Sandūra su „nuslėptomis žiniomis“ gali sukelti stiprią emocinę reakciją, kurią suvaldyti privalo tyrėjas. Nepaisant to, kad Šeimos žemėlapiu tyrimas nėra terapija, tyrėjas privalo baigti tyrimą tik tuomet, kai pavyksta suvaldyti neigiamas emocijas, prasiveržusias interviu metu.

Vienas iš metodo privalumų – šeimos pateikimas žemėlapiu ar piešinio pavidalu – kelia ir papildomus etikos reikalavimus *duomenų konfidencialumui*. Pateikiant tyrimo rezultatus svarbu pakeisti ne tik tiriamojo ir kitų asmenų vardus, gyvenamųjų vietų pavadinimus, bet ir apsvarstyti, kokioje auditorijoje ir koku pavidalu bus pateiktas šeimos žemėlapis. Ypač tai aktualu, demonstruojant vaikų šeimos piešinius. Piešinys yra nesunkiai atpažįstamas ir gali atskleisti tėvams ar kitiems asmenims informaciją, kuri buvo patikėta tik tyrėjui. Tyrimo etikos taisyklės reikalauja neviešinti šeimos piešinio ar žemėlapiu tuomet, kai nėra galimybių jų anonimizuoti. Pastaruoju atveju patariama naudoti žemėlapiu (piešinio) bendrąjį aprašymą ir neatskleisti detalių, leidžiančių identifikuoti tiriamąjį. I. Levin ir J. Trostas (1992) taip pat atkreipia

dėmesį į tai, kad naudojant metodą edukaciniais tikslais ar jį viešinant grupėje, tyrėjas turėtų normuoti informaciją ir apsvarstyti, kiek informacijos ir kurioje auditorijoje yra tikslinga atskleisti. Etikos iššūkiai metodo taikymui kelia aukštus reikalavimus tyrėjų parengimui ir jų kūrybiškumo skatinimui tyrimo eigoje.

Baigiamosios pastabos

Šeimos žemėlapiu metodas yra bendroji duomenų rinkimo ir interpretavimo schema, oponuojanti tiriamųjų apklausai struktūruoto uždaru klausimų interviu. Šeimos žemėlapis yra išplėstinis interviu, kurį sunku priskirti kuriam nors vienam interviu tipui. Šio metodo procedūrose išvengiame giluminio, pusiau-struktūruoto, fokusuoto ir naratyvinio interviu požymių. Procedūrinių ypatumų kūrybiška integracija ir inovacinių tyrimo strategijų (vizualizacijos, verbalinės ir neverbalinės informacijos derinimo, trianguliacijos, įveiklinimo) taikymas yra neabejotini metodo privalumai. Pastarieji leidžia reali-

zuoti atviros šeimos sampratos tyrimo metodologiją ir analizuoti tiriamojo individualias konceptualizacijas. Metodo procedūros provokuoja laisvą tiriamojo laikyseną ir suteikia tyrėjui informacijos reflektvyviai, probleminei minčiai, neapribotai stereotipinės sociologinės kalbos apie šeimą.

Šeimos žemėlapiu kaip mokslinio metodo statusas glaudžiai persipynęs su jo taikymo menu. Metodą galima palyginti su interviu drama, reikalaujančia atlikėjų meninių gebėjimų (Holstein and Gubrium 1995). Nepakanka žinoti metodo procedūras ir parengti interviu gaires. Šeimos žemėlapiu metodas nėra vien klausinėjimas, o gebėjimas derinti tyrėjo vadovaujantį vaidmenį su tiriamojo įveiklinimu, manipuluoti verbaliniais ir neverbaliniais tekstais, koreguoti interviu eigą, su gebėjimu save pateikti ir valdyti vertybinį įsibrovimą. Palanki tyrimo aplinka priklauso tiek nuo tyrėjo asmeninių sugebėjimų, tiek nuo pasiruošimo, tiek nuo patirties. Metodo privalumai gali pavirsti sunkumais, netgi neįveikiamomis kliūtėmis, todėl nepatariama taikyti metodo be išankstinio pasirengimo.

LITERATŪRA

Atherton, Charles R. 1993. „Empiricists versus social constructionists: A time for a cease fire“, *Families in Society* 74 (10): 617–624.

Atkinson, Brent, Heath, Anthony and Chenail, Ronald. 1991. „Qualitative research and the legitimization of knowledge“, *Journal of Marital and Family Therapy* 17(2): 161–166.

Braten, Stein. 1973. „Model Monopoly and Communication“, *Acta Sociologica* 16: 98–107.

Cavell, Timothy A. and Snyder, Douglas K. 1991. „Iconoclasm versus innovation: Building a science of family therapy“, *Journal of Marital and Family Therapy* 17 (2): 167–172.

Cook, Thomas D. and Campbell, Donald T. 1979. *Quasi-experimentation: Design and analysis issues for field settings*. Chicago: Rand-McNally.

Denzin, Norman K. and Lincoln, Yvonna S. (eds.). 2000. *Handbook of qualitative research*, 2nd rdn. Thousand Oaks, CA: Sage.

Denzin, Norman. 1996. „Sociology at the End of the Century“, *The Sociological Quarterly* 37: 743–752.

Falk, Grhard. 2001. *Stigma: How We Treat Outsiders*. New York: Prometheus Books.

Feagin, Joe R., Orum, Anthony M., Sjoberg, Gideon (eds.). 1991. *A Case for the Case Study*.

Chapel Hill, N.C.: University of North Carolina Press.

Flick, Ulrich. 2004. Triangulation in qualitative research. In: Flick U., Ernst von Kardorff and Ines Steinke (eds.) *A Companion to Qualitative Research*: 178–184.

Goffman, Erving. 1963. *Stigma: Notes on the Management of Spoiled Identity*. New York: Touchstone.

Gordon, Nathan J. and Fleishner, William L. 2011. *Effective Interviewing and Interrogation Techniques*. London: Elsevier.

Handel, Gerald. 1991. „Case study in family research“ in. Feagin, J.R., Orum, A.M., Sjoberg, G. (eds.) *A Case for the Case Study*. Chapel Hill, N.C.: University of North Carolina Press: 244–268.

Holstein, James A., Gubrium, Jaber F. 1995. „The Actine Interview“, *Qualitative Research methods series* 37. London: Sage.

Isaacs, Marla B and Levin, Irene. 1984. Who Is My Family? *Journal of Divorce* 7: 1–21.

Jorgenson, Jane. 1986. *The Family's construction of the concept of "family"*. Unpublished doctoral dissertation. University of Pennsylvania, Philadelphia.

Juozeliūnienė, Irena. 2003. *Janas Trostas ir šeimos sociologija: naujos tyrimo galimybės*. Vilnius: Garnelis.

Kelle, Udo. 2001. „Sociological Explanations between Micro and Macro and the Integration of Qualitative and Quantitative Methods“, *Forum Qualitative Sozialforschung* 2 (1), qualitative-research.net/fqs/fqs-eng.htm.

Kvebaek, David, Cromwell, Ronald E. and Fournier, David G. 1981. *The Kvebaek Family Sculpture Technique – A diagnostic and research tool in family therapy*. Jonesboro, TN: Pilgrimage.

Levin, Irene and Trost, Jan. 1999. *Living Apart Together*. *Community, Work & Family*, Vol. 2 (3), p. 279–294.

Levin, Irene. 1990. „How to define Family?“, *Family Reports*, Uppsala University, Sweden, nr. 17.

Levin, Irene. 1993. „Family as Mapped Realities“, *Journal of Family issues* 14: 82–92.

Levin, Irene. 1995. „Children's Perception of their Family“ in Julia Brannen and Margaret

O'Brien (eds.) *Childhood and Parenthood*. Institute of Education, University of London.

Levin, Irene. 2003. „Living Apart Together: A New Family Form“ in S. Rosenshield and S. Budgeon (eds.) *Beyond the Conventional Family, Care, Intimacy and Community in the 21st Century*. London: Sage.

Levin, Irene. 2004. „Norwegian Children's Perception of Divorce – One or More Phenomenon?“ in H.Forsberg, A.R. Lahikainen (eds.) *What's New? Nordic-Baltic Perspectives on Childhood and Families*. Childhood and Family Research Unit Net Series; 1/2004. Tampere: Tampere University Press: 9–40.

Milardo, Robert and Wellman, Barry. 1992. „The person is social“, *Journal of Social and Personal Relationships* 9: 339–342.

Milardo, Robert. 1989. „Theoretical and Methodological Issues in the Identification of the Social Networks of Spouses“, *Journal of Marriage and the Family*: 51 (1): 165–174.

Moreno, Jacob L. 1953. *Who shall survive?* Beacon, N.Y.: Beacon House Inc. Prieiga internetu: <http://www.asgpp.org/docs/WSS/Book%20II/index.html> [žr. 2011 08 31].

Patton, Michael Q. 1986. *Utilization-focused evaluation*. Newbury Park, C.A.: Sage.

Patton, Michael Q. 1990. *Qualitative evaluation and research methods*. Newbury Park, C.A.: Sage.

Reichertz, Jo. 2004. Abduction, Deduction and Induction in Qualitative Research. In: Flick U., Kardorff von E., Steinke I. (eds.) *A Companion to Qualitative Research*. London: Sage publications: 159–165.

Stryker, Sheldon. 1968. Identity Salience and Role Performance: The Relevance of Symbolic Interaction Theory for Family Research. *Journal of Marriage and the Family* 30 (4): 558–564.

Stryker, Sheldon. 2002. *Symbolic Interactionism: A Social Structural Version*. Caldwell: The Blackburn Press.

Thomas, William I. and Thomas, Dorothy S. 1938. *The Child in America*. New York: Alfred A. Knopf.

Trost, Jan and Levin, Irene. 1992. „Understanding the Concept of Family“, *Family Relations* 41 (2): 348–351.

Trost, Jan and Levin, Irene. 2000. „Stepfamily as Dyads – Direct and Indirect Relationships“, *Journal of Comparative Family Studies* 31 (3): 137–154.

Trost, Jan. 1988. „Conceptualising the Family“, *International Sociology* 3 (1): 301–308.

Trost, Jan. 1990. „Do We Mean the Same by the Concept of Family?“, *Communication Research* 17: 431–443.

Trost, Jan. 1996. Family Structure and Relationships: The Dyadic Approach. *Journal of Comparative Family Studies* 27 (2).

Trost, Jan. 1997. *Kvalitativa interviu (Qualitative Interviews)*, 2 rev. ed., Lund: Studentlitteratur.

Trost, Jan. 1999. „Family as a Set of Dyads“ in B.H.Settles, S.K.Steinmetz, G.W.Peterson & M.B.Sussman (eds.) *Concepts and Definitions of*

Family for the 21st Century, New York: The Harworth Press: 79–91.

Valantiejus, Algimantas. 2006. „Sociologijos metodas. Istorinės raidos bruožai“, *Sociologija. Mintis ir veiksmai* 1: 42–60.

Wellman, Barry, Carrington, Peter J. and Hall, Alan. 1988. Networks as Personal Communities. In.: Wellman, B. and Berkowitz, S. D. (eds.) *Social Structures: A Network Approach*, Cambridge: Cambridge University Press: 130–184.

Wellman, Barry. 1988. „Structural analysis: from method and metaphor to theory and substance“ in Wellman B., Berkowitz B. (eds.) *Social Structures: A Network Approach*, Cambridge University Press: 19–61.

Wellman, Barry. 1999. „The Network Community“ in Wellman, B. (ed.) *Networks in a Global Village*, Boulder, CO: Westview: 1–48.

ABSTRACT

THE FAMILY MAPPING METHOD

The article presents the author's analytical method for qualitative family mapping which was created by bringing together elements of psychology and sociology. Although created inductively, this method has two sources: Kvebaek's sculpture technique and Jorgenson's research into young families with children. The family mapping method is based on an open concept of the family, the 'definition of situation' and is associated with the interpretive tradition in sociology and symbolic interactionism. The gathering of the data includes three steps: listing, mapping and in-depth interviewing. Four characteristics of the method can be distinguished: visualisation of individual conceptualisations, the gathering of verbal and non-verbal information, triangulation within the method and the active (creative) participation of an individual. Examples from empirical data show that the method is contemporary and offers innovative tools for social research. However, the method's advantages have implications both for the researcher and for research ethics.

Gauta: 2011 08 28

Pateikta spaudai: 2011 12 11

Sociologijos katedra,
Filosofijos fakultetas,
Vilniaus universitetas,
Universiteto 9/1; LT-01513
Vilnius

El.paštas: irena.juozeliuniene@takas.lt
laura@optimal.lt